

REGULAMIN UZUPEŁNIAJĄCY

5. runda Rajdowego Samochodowego Pucharu Śląska
Cieszyn, 15-16 listopada 2024 r.



ORGANIZATOR:

Automobilklub Cieszyński
43–400 Cieszyn, Plac Wolności 3
tel.: 728 – 227 - 979

www.ak-cieszynski.ox.pl



Spis treści

1. PROGRAM SUPER KJS	3
2. USTALENIA OGÓLNE	4
3. ORGANIZACJA	5
4. ZGŁOSZENIA	7
5. UBEZPIECZENIE	11
6. NUMERY IDENTYFIKACYJNE	11
7. REKLAMA	11
8. OPONY	12
9. ODBIÓR ADMINISTRACYJNY	12
10. ZAPOZNANIE Z TRASĄ	13
11. BADANIE KONTROLNE	15
12. ODPRAWA UCZESTNIKÓW	15
13. PRZEBIEG IMPREZY	16
14. PROCEDURA STARTU	17
15. POMIAR CZASU	18
16. META	18
17. PARK SERWISOWY	18
18. BEZPIECZEŃSTWO	19
19. IDENTYFIKACJA OSÓB OFICJALNYCH	19
20. NAGRODY	20
21. PROTESTY	20
22. KARY	20
23. POSTANOWIENIA KOŃCOWE	20
ZAŁĄCZNIK NR 1 – HARMONOGRAM CZASOWY	21
ZAŁĄCZNIK NR 2 – WYKAZ KAR REGULAMINOWYCH	22
ZAŁĄCZNIK NR 3 – HARMONOGRAM ZAPOZNANIA Z TRASĄ	23
ZAŁĄCZNIK NR 4 – ROZMIESZCZENIE REKLAMY DODATKOWEJ I NUMERÓW STARTOWYCH	24
ZAŁĄCZNIK NR 5 – PLAN PRACY ODPOWIEDZIALNEGO ZA KONTAKTY Z ZAWODNIKAMI	25
ZAŁĄCZNIK NR 6 – DODATKOWE DO ZAŁĄCZNIKA 3 I 3A REGULAMINU AIS WYMAGANIA TECHNICZNE ODNOŚNIE SAMOCHODÓW BIORĄCYCH UDZIAŁ W RSPŚL	26



48 Rajd Cieszyńska Barbórka 2024



Super KJS – 48 Rajd Cieszyńska Barbórka 2024, 5. runda Rajdowego Samochodowego Pucharu Śląska i 5. runda Opolskiego Samochodowego Pucharu Rajdowego, jako impreza sportowa Automobilklubu Cieszyńskiego, zostanie przeprowadzona zgodnie z postanowieniami:

- Międzynarodowego Kodeksu Sportowego FIA na 2024 rok (wraz z załącznikami),
- Regulaminu Sportowych Rajdów Regionalnych FIA na 2024 rok (wraz z załącznikami)
- Regulaminu Amatorskich Imprez Samochodowych na 2024 rok,
- Regulaminu Rajdowego Samochodowego Pucharu Śląska (RSPŚI) 2024,
- Regulaminu Ochrony Środowiska PZM,
- Ustawy „Prawo o ruchu drogowym”,
- Niniejszego regulaminu uzupełniającego.

Modyfikacje, zmiany i/lub uzupełnienia do niniejszego regulaminu uzupełniającego będą publikowane wyłącznie w numerowanych i datowanych komunikatach ogłaszanych przez organizatora.

1. PROGRAM SUPER KJS

Otwarcie listy zgłoszeń	23 października 2024 r.
Zamknięcie listy zgłoszeń	10 listopada 2024 r. godz. 23:59:59
Publikacja Listy Zgłoszeń	12 listopada 2024 r. godz. 20:00
Odbiór Administracyjny	15 listopada 2024 r, godz. 8.00-11.30
Badanie Kontrolne – BK1	15 listopada 2024 r, godz. 11:00-16:00
Odprawa uczestników/szkolenie	15 listopada 2024 r., godz. 17:10
Publikacja Listy Załóg do Startu Honorowego	15 listopada 2024 r., godz. 16:30
Publikacja Listy Startowej	15 listopada 2024 r., godz. 17:00
Start Honorowy	15 listopada 2024 r., godz. 19:00
„Parada”	15 listopada 2024 r., godz. 19:02
Start SKJS (PKC 0)	16 listopada 2024 r., godz. 08:50
Meta Pierwszej Załogi	16 listopada 2024 r., godz. 19:20
Opublikowanie prowizorycznej klasyfikacji końcowej	16 listopada 2024 r., godz. 20:30
Rozdanie nagród	16 listopada 2024 r., godz. 19:20



2. USTALENIA OGÓLNE

2.1. Miejsce i termin imprezy

Super KJS - 48. Rajd Cieszyńska Barbórka 2024 odbędzie się w dniach 15-16 listopada 2024 r. na terenie powiatu cieszyńskiego.

2.2. Nazwa i ranga imprezy

Super KJS 48. Rajd Cieszyńska Barbórka 2024 rozgrywany jest jako impreza sportowa Automobilklubu Cieszyńskiego, 5. runda Rajdowego Samochodowego Pucharu Śląska.

2.3. Numer wizy ZO PZM

15 / SKJS / 2024 nadana przez OKSS Katowice w dniu 23.10.2024 roku.

2.4. Lokalizacja biura

Do dnia 14 listopada 2024 (czwartek) – w siedzibie Automobilklubu Cieszyński Cieszyn, ul. Plac Wolności 3, w godzinach urzędowania: Pon. 10-13, Czw. 15-16
43-400 Cieszyn Tel: 728 – 227 – 979
E-mail: automobilklub.cieszynski@vp.pl,
www: [www: www.ak-cieszynski.ox.pl](http://www.ak-cieszynski.ox.pl)

Od dnia 15 listopada 2024 (piątek) - Hala Widowiskowo - Sportowa
43-400 Cieszyn ul. Sportowa 1
GPS: 49° 45.1328' 18° 37.3879'

2.5. Oficjalna Tablica Ogłoszeń

Podczas rajdu używana będzie wyłącznie Wirtualna Tablica Ogłoszeń udostępniona na stronie www.raidcieszynskabarborka.pl Będzie ona dostępna także w aplikacji „Sportity” na telefonach i tabletach. Aplikację „Sportity” można pobrać z Google Play lub AppStore. Aby wyświetlić Wirtualną Tablicę Ogłoszeń w aplikacji, należy wybrać odpowiedni rajd i użyć hasła **RMP2024** Powiadomienia wysyłane przez aplikację poinformują o opublikowaniu nowego dokumentu.

2.5. Lokalizacja Centrum Kierowania Super KJS

Hala Widowiskowo – Sportowa, ul. Sportowa 1, 43-400 Cieszyn
GPS: 49° 45.1328' 18° 37.3879'

2.6. Lokalizacja Parku Serwisowego

Targowisko Miejskie
ul. Bielska 19C, Skoczów
GPS: 49° 48.1682' 18° 47.6331'



2.7. Lokalizacja Parku Zamkniętego

Rynek Cieszyn, 43-400 Cieszyn.

GPS: 49° 44.9248' 18° 38.0035'

2.8. Badanie kontrolne BK-1

15 listopada 2024 r. – piątek, od godziny 11:00 do godz.16:00 wg harmonogramu Stacja Okręgowa stacja kontroli pojazdów AUTOTEST, 43-400 Cieszyn ul. Frysztacka 104

GPS: 49° 45.8068' 18° 37.0410'

2.9. Lokalizacja Parku przedstartowego, Startu Honorowego, Startu, Mety

Park Przedstartowy – 15 listopada 2024 r. – piątek, godz. 18:20

Rynek - Cieszyn

43-400 Cieszyn

GPS: 49° 44.9248' 18° 38.0035'

Start Honorowy – 15 listopada 2024 r. – piątek, godz. 19:00

Rynek – Cieszyn

43-400 Cieszyn

GPS: 49° 44.9248' 18° 38.0035'

Parada - 15 listopada 2024 r. – piątek 19:02 43-400 Cieszyn, Rynek Cieszyn

Start - 16 listopada 2024 r. – sobota, godz. 8:50 (PKC 0)

Targowisko Miejskie ul. Bielska 19C, Skoczów

GPS: 49° 48.1682' 18° 47.6331'

Meta – 16 listopada 2024 r. – sobota, godz. 19:20 – pierwsza załoga

Rynek - Cieszyn 43-400 Cieszyn

GPS: 49° 44.9248' 18° 38.0035'

2.10. Charakterystyka

Impreza zostanie przeprowadzona w ciągu dwóch dni i składa się z 3 sekcji. Na trasie zlokalizowane będą dwie próby sprawnościowe o charakterze odcinka specjalnego na zamkniętym odcinku drogi, poprzedzone PKC, pokonywane trzykrotnie, zakończone metą lotną. PS 1,3,6 „Lipowiec” i PS 2,4,5 „Zbigniewa Cieślara”

Nawierzchnia trasy i prób: asfalt

Długość trasy: 149.61 km w tym 24.90 km prób sprawnościowych.

Trasa imprezy jest obowiązkowa i została opisana w książce drogowej.

3. ORGANIZACJA

3.1. Nazwa organizatora, adres

Automobilklub Cieszyński

43–400 Cieszyn, Plac Wolności 3



tel.: 728 – 227 - 979

mail: automobilklub.cieszynski@vp.pl

strona www: www.ak-cieszynski.ox.pl

3.2. Komitet organizacyjny

Radomir Motyl - prezes Automobilklubu Cieszyńskiego

Rafał Borski - Dyrektor

Michał Czapko - asystent ds. Bezpieczeństwa

Bartłomiej Gorajczyk - asystent ds. Sportowych

TBA - asystent ds. Sędziów

Iweta Stoszek - asystent ds. Organizacyjnych

Barbara Cudak - asystent ds. BRD

Gabriel Juszczyk - asystent ds. promocji

3.3. Zespół Sędziów Sportowych

Funkcja	Imię i nazwisko	Nr licencji
Przewodniczący ZSS	Dominik Ochojski	S/SP I/10020
Sędzia ZSS	Maciej Tretan	S/SP I/10401
Sędzia ZSS	Grzegorz Szewczyk	S/SP I/10094

3.4. Obserwatorzy i Delegaci OKSS

Funkcja	Imię i nazwisko
Delegat PZM ds. Technicznych	Bartłomiej Urbański
Zastępca Delegata PZM ds. Technicznych	Łukasz Koczar
Delegat PZM ds. Bezpieczeństwa	Mateusz Kraczkla

3.5. Główne osoby funkcyjne

Funkcja	Imię i nazwisko	Nr licencji
Dyrektor Rajdu	Rafał Borski	S/SP II/10674
Wicedyrektor ds. Sportowych	Bartłomiej Gorajczyk	S/SP I/10144
Wicedyrektor ds. Bezpieczeństwa	Michał Czapko	S/SP I/10035
Wicedyrektor ds. Sędziów	Małgorzata Zawadzka	S/SP I/10050
Wicedyrektor ds. Organizacji	Iweta Stoszek	S/SP II/10862
Sekretarz Zawodów	Katarzyna Popowicz	S/SP I/10129
Lekarz Zawodów	Wojciech Brachaczek	



Kierownik Badania Kontrolnego	Bogumił Hulist	S/ST I/10005
Kierownik Centrum Kierowania Rajdem	Rademir Motyl	S/SP I/10214
Kierownik Biura Rajdu	Magdalena Wajner	S/SP II/10001
Kierownik Pomiaru Czasu	Kacper Heine	CH 05/19
Obliczenia komputerowe PZM	Jerzy Głuśniewski	
Kierownik Komisji Obliczeń	Barbara Cudak Onopiak	S/SP I/10079
Kierownik Start – Meta Rajdu	Bożena Cholewa	S/SP I/10494
Kierownik Parku Serwisowego	Angelika Tomajczyk	S/SP I/10252
Kierownik Przegrupowania	Marek Czmielowski	S/SP I/10065
Kierownik Parku Zamkniętego	Bartłomiej Lachowicz	S/SP I/10166
Odpowiedzialny za kontakty z zawodnikami	Jarosław Skwarek	S/SP I/10095
Komisarz ds. Ochrony Środowiska	Monika Rzekieć	KOŚ: 104/2012
Kierownik Łączności	Andrzej Buziewicz	

4. ZGŁOSZENIA

4.1. Załoga

RSPŚI to imprezy samochodowe z próbami sprawnościowymi (PS), o charakterze otwartym, dla kierujących samochodem, którzy:

- nie posiadają żadnych licencji kierowcy sportu samochodowego,
- posiadają aktualne (wznowione) lub nieaktualne (nie wznowione) licencje: „R co-driver”, „DRIFT” lub licencję kartingową,
- posiadają nieaktualne (nie wznowione) w roku bieżącym i w roku ubiegłym licencje: „ITC-R”, ITD-R” lub „ND-R”. wcześniej „B,C”, RN lub R .

4.1.1. Załogę stanowi kierowca i pilot. Pilot i kierowca musi mieć ukończone 18 lat.

4.1.2. Kierowca musi posiadać uprawnienia do prowadzenia pojazdu – ważne prawo jazdy kategorii B.

4.1.3. Pilot nie może prowadzić samochodu podczas trwania SKJS. W przypadku stwierdzenia prowadzenia samochodu przez pilota, załoga zostanie zdyskwalifikowana.



4.2. Obowiązki załogi

4.2.1. Do obowiązków załogi należy:

- obecność na odprawie uczestników i obowiązkowym szkoleniu z procedury bezpieczeństwa w rajdach samochodowych lub przedstawienia w czasie Odbioru Administracyjnego dokumentu potwierdzającego znajomość procedur bezpieczeństwa, ważnego na rok 2024;
- obecność załogi na BK1;
- przejazd trasy imprezy z pobraniem wiz na wszystkich PKC w podanej przez organizatora kolejności i kierunku zgodnym z książką drogową;
- odbycie wszystkich prób w zapiętych pasach bezpieczeństwa, zapiętych kaskach ochronnych, z włączonymi światłami mijania oraz zamkniętymi szybami;

4.2.2. Nieprzestrzeganie powyższych przepisów pociągnie za sobą karę do dyskwalifikacji włącznie.

4.3. Procedura zgłoszeń

4.3.1. Obowiązek przesłania zgłoszenia wraz z załącznikami spoczywa na uczestniku. Uczestnik zamierzający wziąć udział w Super KJS – 48. Rajd Cieszyńska Barbórka 2024 musi, do dnia 10 listopada 2024 do godziny 23:59:59 pobrać i wypełnić formularz zgłoszeniowy dostępny na stronie www.rajdcieszynskabarborka.pl – zakładka Super KJS , wraz z kartą wyposażenia bezpieczeństwa osobistego oraz kartą OA/BK

4.3.2. Uczestnik nie później niż w dniu 10 listopada 2024 obowiązany jest przesać zgłoszenie wraz z kartą OA/BK

4.3.3. Po prawidłowym wypełnieniu zgłoszenia, dołączeniu potwierdzenia wpłaty wpisowego wraz z wymaganymi dokumentami, całość należy wysłać na adres email: automobilklub.cieszynski@vp.pl

4.3.4. Zgłoszenie zostanie przyjęte tylko w przypadku, gdy towarzyszyć mu będzie pokwitowanie wpłaty pełnej kwoty wpisowego.

4.3.5. Zgłoszenie jest zawarciem umowy cywilnoprawnej z organizatorem. Obowiązek prawidłowego wypełnienia zgłoszenia spoczywa na uczestniku.

4.3.6. Podczas Odbioru Administracyjnego uczestnik ma obowiązek dostarczyć oryginał zgłoszenia z podpisami kierowcy i pilota oraz musi być przygotowany na okazanie oryginałów wszystkich wymaganych dokumentów, tj.:

- prawa jazdy kierowcy,
- prawa jazdy lub dokumentu tożsamości pilota (dowód osobisty/paszport)
- dowodu rejestracyjnego pojazdu,



- polisy ubezpieczeniowej pojazdu,
- zgody właściciela pojazdu.

4.3.7. Każdy uczestnik, który chce otrzymać fakturę z tytułu opłaty wpisowego musi w trakcie wypełniania elektronicznego formularza zgłoszenia podać dane do faktury. Po spełnieniu tego warunku, uczestnik otrzyma FV podczas Odbioru Administracyjnego.

4.3.8. Przystąpienie do zgłoszenia na Super KJS – 48. Rajd Cieszyńska Barbórka 2024 jest jednoznaczne z wyrażeniem przez uczestnika/kierowcę/pilota zgody na przetwarzanie jego danych osobowych związanych z organizacją w/w zawodów oraz publikowaniem zdjęć i wyników na stronach internetowych www.raidcieszynskabarborka.pl , wyniki-online.pl. Uczestnik/kierowca/pilot ma prawo dostępu do swoich danych osobowych, ich poprawiania oraz żądania zaprzestania przetwarzania swoich danych. Żądanie zaprzestania przetwarzania danych osobowych jest jednoznaczne z rezygnacją z udziału w rajdzie.

4.3.9. W wyjątkowych przypadkach, a szczególnie za nieetyczne zachowanie, nieczytelny lub niekompletnie wypełniony oryginał zgłoszenia, organizator SKJS ma prawo odmówić przyjęcia zgłoszenia.

4.4. Liczba klas i załogi

4.4.1. Pojemność trasy: 25 załóg.

4.4.2. W przypadku zgłoszenia więcej niż 25 załóg o przyjęciu decydować będzie kolejność wpływu zgłoszeń.

4.5. Pojazdy dopuszczone

4.5.1. Do udziału w Super KJS – 48. Rajd Cieszyńska Barbórka 2024 dopuszczone będą samochody zgodne z załącznikiem 3 i 3a do regulaminu AIS oraz załącznikiem 6 do niniejszego regulaminu.

4.5.2. Opis wyposażenia bezpieczeństwa osobistego załogi oraz pojazdów startujących w Super KJS zawarty jest w zał. 6 do niniejszego regulaminu oraz w zał. 3 i 3a Regulaminu Ramowego AIS.

4.6. Klasy

**4.6.1. Podział samochodów na klasy:**

Klasy	Pojemność silnika/Grupy samochodów	Wymagania
1	powyżej 2000 cm ³	Załącznik 3 i 3a do regulaminu AIS oraz Załącznik 6 do niniejszego regulaminu
2	powyżej 1600 cm ³ i do 2000 cm ³	
3	powyżej 1400 cm ³ i do 1600 cm ³	
4	do 1400cm ³	
CENTO	Fiat Cinquecento i Seicento z wolnossącym silnikiem benzynowym do 1242 cm ³	
RWD	Samochody z napędem na tylną oś	Załącznik 3 i 3a do regulaminu AIS oraz Załącznik 6 do niniejszego regulaminu oraz pkt 4.6.3.
RETRO	Samochody historyczne do 2000 cm ³	

4.6.2. Samochody posiadające niżej wymienione silniki zostaną dopuszczone do startu w klasach pojemnościowych wynikających z pomnożenia nominalnej pojemności silnika (zgodnie z Zał. J):

- silnik Wankla x współczynnik 1,8;
- silnik doładowany ZI (benzynowy) x współczynnik 1,7;
- silnik doładowany ZS (diesel) x współczynnik 1,5 (diesel).

4.6.3. Klasa RETRO - samochody homologowane (liczy się data homologacji a nie zastosowanych jej rozszerzeń) lub wyprodukowane przed 31.12.1995, a także polskie samochody tj. Polonez, Fiat 126p i Fiat 125p bez względu na rok produkcji. Dopuszczone zostaną tylko samochody z silnikami pochodzącymi z wersji fabrycznych lub homologowanych przez FIA lub PZM.

4.6.4. Ostateczny podział na klasy określa lista startowa Super KJS – 48. Rajd Cieszyńska Barbórka 2024 zatwierdzona przez ZSS.

4.7. Wpisowe, wpłaty, zwroty

4.7.1. Wysokość wpisowego wynosi: 700 zł
bez reklamy dodatkowej organizatora: 1100 zł

Wpłaty wpisowego powinny być dokonywane na rachunek:
ING Bank Śląski o/Cieszyński 98 1050 1083 1000 0023 4328 2899

Tytuł przelewu:

wpisowe SKJS 48. Rajd Cieszyńska Barbórka 2024 za: imię i nazwisko kierowcy.

W przypadku chęci otrzymania FV w tytule przelewu należy podać NIP.



Podczas odbioru administracyjnego pobierana będzie kaucja w wysokości 100 zł, która będzie zwrócona w biurze Rajdu, jeśli na stanowisku serwisowym zostaną zachowane czystość i ład (potwierdzone przez kierownika parku serwisowego).

4.7.2. Wpisowe nie zawiera składki ubezpieczeniowej pokrywającej OC uczestnika wobec osób trzecich.

4.7.3. Zwrot wpisowego nastąpi w przypadku odwołania imprezy lub w przypadku nieprzyjęcia zgłoszenia.

5. UBEZPIECZENIE

5.1. Kierowca musi posiadać dokument stwierdzający zawarcie (posiadanie) umowy OC właściciela pojazdu, zawartej i ważnej zgodnie z obowiązującymi przepisami prawa.

5.2. Zalecane jest posiadanie polisy NNW dla kierowcy i pilota.

5.3. Organizator nie przyjmuje na siebie odpowiedzialności za szkody i straty w stosunku do załóg i ich sprzętu, jak również spowodowanych przez nie w sposób pośredni lub bezpośredni szkód w stosunku do osób trzecich i ich mienia.

6. NUMERY IDENTYFIKACYJNE

6.1. Tablice

Tablica „rajdowa” zostanie dostarczona przez organizatora.

6.2. Numery startowe

Numery startowe: dostarczone przez organizatora w kolorze kontrastującym z barwą samochodu, załoga we własnym zakresie musi umieścić na przednich bocznych drzwiach samochodu. Brak obu numerów podczas trwania imprezy spowoduje karę nałożoną przez ZSS.

7. REKLAMA

7.1. Organizator zastrzega sobie prawo do umieszczenia na samochodach reklamy dodatkowej, z umiejscowieniem i wymiarami zgodnie z Załącznikiem nr 4 do niniejszego regulaminu. Informacja o reklamie dodatkowej Super KJS zostanie opublikowana w dniu Odbioru Administracyjnego.

7.2. Kontrola umieszczenia reklamy dodatkowej organizatora, zostanie przeprowadzona na BK1. Brak lub umieszczenie w/w reklamy niezgodnie z Załącznikiem nr 4 do niniejszego regulaminu traktowane będzie jak zgłoszenie bez reklamy dodatkowej organizatora, co zgodnie z art. 4.7.1 niniejszego regulaminu, odpowiada zwiększonej wysokości wpisowego



7.3. Organizator zastrzega sobie prawo wyłączności na umieszczanie wszelkich reklam w Biurze Super KJS, na Starcie i Mecie Super KJS, na terenach, na których zlokalizowane zostały BK 1 i BK2, w Parku Serwisowym oraz na całej trasie imprezy. Wszelka działalność w zakresie reklamy musi być uzgodniona z Organizatorem.

7.4. Umieszczenie reklam w parku serwisowym może nastąpić tylko po uzgodnieniu z organizatorem i wyrażeniem pisemnej zgody. Stwierdzone przez Kierownika Parku Serwisowego przypadki nieprzestrzegania w/w wymogu karane będą karą pieniężną w wysokości 300 PLN.

8. OPONY

8.1. Dozwolone są opony z homologacją E lub opony asfaltowe zgodne z zał. V Regulaminu Sportowego Rajdów Regionalnych FIA.

8.2. Zabronione jest stosowanie wszelkich urządzeń umożliwiających oponom zachowanie swoich właściwości z ciśnieniem wewnętrznym równym lub mniejszym niż ciśnienie atmosferyczne. Wnętrze opony (przestrzeń pomiędzy obręczą koła i wewnętrzną częścią opony) musi być wypełniona wyłącznie powietrzem.

8.3. Jakakolwiek obróbka chemiczna i/lub mechaniczna opon, jest zabroniona. Jakiegokolwiek urządzenia do grzania opon założone na oponę lub felgę są zabronione.

8.4. Samochód startujący w rundzie Super KJS może być wyposażony maksymalnie tylko w dwa koła zapasowe.

8.5. Producent opon, musi zapewnić widoczne znaki kontrolne.

8.6. Przez cały czas trwania imprezy, głębokość bieżnika opon asfaltowych zamontowanych na samochodzie nie może być mniejsza niż 1,6 mm, na co najmniej trzech czwartych powierzchni bieżnika.

6.7. Zabrania się tzw. „grzania opon” (wężykowanie, zygzakowanie) na wszystkich otwartych dla ruchu drogach dojazdowych podczas trwania rundy Super KJS, jak również przed startem do PS, gdy strefy grzania opon nie zostały wyznaczone przez organizatora.

6.8. Za każde wykryte naruszenie regulaminu opon zostanie nałożona na załogę kara wyznaczona przez ZSS.

9. ODBIÓR ADMINISTRACYJNY

9.1. Miejsce i czas

15 listopada 2024 r. - piątek, od godz. 08:00 do godz. 11:30 (wg harmonogramu OA)

Hala Widowiskowo - Sportowa ul. Sportowa 1, 43-400 Cieszyn

GPS: 49° 45.1328' 18° 37.3879'



Dokładny, indywidualny termin dla każdej załogi, zostanie podany w harmonogramie OA opublikowanym w dniu 15 listopada 2024 r. na stronie www.rajdcieszynskabarborka.pl oraz Wirtualnej Tablicy Ogłoszeń (Sportity)

9.2. Dokumenty do okazania

- prawo jazdy kierowcy,
- ubezpieczenie OC,
- dowód rejestracyjny samochodu z ważnymi badaniami technicznymi,
- dokument tożsamości pilota,
- pisemna zgoda właściciela w przypadku korzystania z samochodu nie będącego własnością kierowcy.

9.3 Kaucja z czystość w serwisie

Organizator przy odbiorze Administracyjnym będzie pobierał kaucję w wysokości 100 PLN, która zostanie zwrócona w biurze rajdu, po stwierdzeniu przez Kierownika Parku Serwisowego, że uczestnik pozostawił miejsce serwisowania w stanie niewymagającym sprzątnięcia przez służby organizatora.

10. ZAPOZNANIE Z TRASĄ

10.1. Podczas Odbioru Administracyjnego w dniu 15 listopada 2024 r. (piątek) w godzinach od 08:00 do 11:30, zgłoszonym uczestnikom wydawane będą dokumenty do zapoznania z trasą imprezy.

Załogom wydane zostaną między innymi: Książka Drogowa wersja papierowa, Karta zapoznania z trasą oraz tablice z numerami na samochód zapoznawczy, które należy umocować w prawych (po stronie pilota) górnych rogach na przedniej i tylnej szybie samochodu zapoznawczego. Muszą one być widoczne przez cały czas trwania zapoznania z trasą.

10.2. Zapoznanie z trasą Imprezy odbywać się będzie w dniu 15 listopada 2024 r. (piątek), zgodnie z harmonogramem (załącznik nr 2 do niniejszego regulaminu).

10.3. Szczególne ograniczenia

10.3.1 Załogi zgłoszone do Super KJS mają prawo do 2 przejazdów trasy każdej próby sprawnościowej (PS). Podczas każdego przejazdu próby sprawnościowej tylko załoga może przebywać w samochodzie.

Załogi nie mogą poruszać się po próbach sprawnościowych w kierunku przeciwnym do wyznaczonego („pod prąd”).



10.3.2 Fragmenty trasy odcinków specjalnych przebiegających niezgodnie z Przepisami Prawa o Ruchu Drogowym RP według oznaczeń w Księżce Drogowej, np. objazd skrzyżowań, wysepek, parkingów oraz ulic jednokierunkowych należy zapoznać się pieszo.

10.3.2. Organizator będzie kontrolował przebieg zapoznania z trasą w zakresie zgodności zarówno z przepisami ruchu drogowego, jak i innymi przepisami, w szczególności z art. 34.2 Regulaminu Sportowego FIA oraz regulaminem uzupełniającym. Na żądanie oznakowanych przedstawicieli organizatora i Policji uczestnicy muszą okazywać odpowiednie dokumenty oraz stosować się do poleceń i instrukcji przez nich wydawanych.

10.3.3. Kontrole będą prowadzone również przed okresem przewidzianym dla zapoznania się z trasą.

10.3.4. Każdy uczestnik biorący udział lub zamierzający wziąć udział w Super KJS, którego obecność zostanie stwierdzona na trasie próby PS poza terminem wyznaczonym do zapoznania z trasą Super KJS, będzie uważany za przeprowadzającego niedozwolone zapoznanie z trasą i zostanie przekazany do dyspozycji ZSS, który podejmie decyzję o dopuszczeniu do startu w Super KJS. W przypadku niedopuszczenia do imprezy wpisowe nie zostanie zwrócone.

10.3.5. Podczas zapoznania z trasą załogi muszą zatrzymać się na starcie i mecie każdej próby PS w celu uzyskania wpisu w karcie zapoznania z trasą.

Kartę zapoznania z trasą należy zwrócić na mecie ostatniej próby PS, z którą załoga się zapoznawała.

10.3.6. Samochody zapoznawcze zgodnie z ustawą Prawo o Ruchu Drogowym RP, jako uczestniczące w normalnym ruchu drogowym, muszą być ubezpieczone zgodnie z prawem i żadna odpowiedzialność nie może zostać przeniesiona na organizatora.

10.3.7. Czynności związane z zapoznaniem z trasą Super KJS wszystkie załogi muszą wykonywać samochodami spełniającymi wymagania określone w art. 35.1. Regulaminu Sportowego FIA. Samochód zapoznawczy może być oklejony reklamami sponsorów załogi.

10.3.8. W wyjątkowych i uzasadnionych przypadkach, na wniosek uczestnika Super KJS, przekazany do organizatora najpóźniej do czasu Odbioru Administracyjnego, organizator może zezwolić na wykonywanie czynności związanych z zapoznaniem z trasą Super KJS samochodem, którym załoga zamierza wziąć udział w Super KJS.

W czasie zapoznania z trasą załogi muszą ściśle przestrzegać przepisów ruchu drogowego obowiązujących w Polsce, w tym m.in. używać pasów bezpieczeństwa, oraz przestrzegać dozwolonych prędkości ograniczonych przez organizatora:

- 50 km/h w terenie zabudowanym, o ile znaki nie wskazują inaczej,
- 90 km/h poza terenem zabudowanym, o ile znaki nie wskazują inaczej.

Maksymalna, dopuszczalna prędkość podczas zapoznania z trasą rajdu wynosi na próbach sportowych 70 km/h pod warunkiem, że znaki drogowe lub instrukcje zawarte



w Książce Drogowej lub w opublikowanych komunikatach nie nakazują niższego limitu prędkości.

10.3.9. Zakazane jest używanie urządzeń wykrywających radar.

10.3.10. Każda załoga, która wykonuje zapoznanie z trasą próby sportowej (PS) z naruszeniem ustaleń zawartych w art. 10.3 Regulaminu Uzupełniającego, zostanie ukarana, niezależnie od kar administracyjnych, w następujący sposób:

- pierwsze wykroczenie: kara finansowa - 50,- PLN za każdy km/h przekroczenia,
- drugie wykroczenie: kara finansowa 100,- PLN za każdy km/h przekroczenia,
- trzecie wykroczenie: niedopuszczenie do imprezy.

10.3.11. Rozmieszczenie systemów kontroli prędkości

Podczas zapoznania z trasą, na poszczególnych próbach PS i trasie dojazdowej, rozlokowane będą patrole Policji, z urządzeniami do pomiaru prędkości, współpracujące z Kierownikami prób PS, nadzorującymi ilość przejazdów i prawidłowość zapoznania z trasą Super KJS.

11. BADANIE KONTROLNE

11.1. Miejsce i czas

Okręgowa stacja kontroli pojazdów AUTOTEST, 43-400 Cieszyn ul. Frysztacka 104

GPS: 49° 45.8068' 18° 37.0410'

15 listopada 2024 r. - piątek, od godziny 11:00 do godz. 16:00

Dokładny, indywidualny termin dla każdej załogi zostanie podany w harmonogramie opublikowanym 13 listopada (środa) 2024 r. na stronie www.rajdcieszynskabarborka.pl oraz na wirtualnej tablicy ogłoszeń w aplikacji Sportity.

11.2. W trakcie BK 1 należy przedstawić do kontroli wyposażenie bezpieczeństwa osobistego.

11.3. Organizator zastrzega sobie prawo do przeprowadzenia końcowego badania kontrolnego przy wjeździe na PKC-6C przez załogę.

11.4. Dodatkowe badanie kontrolne oraz identyfikacja załogi może być przeprowadzona w każdym czasie podczas trwania Super KJS – 48. Rajd Cieszyńska Barbórka 2024. Każde wykroczenie będzie sygnalizowane ZSS, który może nałożyć na uczestnika kary zgodnie z przepisami MKS.

12. ODPRAWA UCZESTNIKÓW

12.1. Miejsce i czas

16 listopada 2024 r. – piątek, godz. 17:00.

W Hali Widowiskowo - Sportowej ul. Sportowa 1, 43-400 Cieszyn

GPS: 49° 45.1328' 18° 37.3879'



12.2. W trakcie odprawy z uczestnikami przeprowadzone zostanie szkolenie z procedur bezpieczeństwa w rajdach samochodowych. Po odbytym szkoleniu uczestnik Super KJS otrzyma dokument potwierdzający znajomość procedur bezpieczeństwa.

13. PRZEBIEG IMPREZY

13.1. Czas i miejsce opublikowania listy startowej

15 listopada 2024 r. – piątek, godz. 16:30

Wirtualna Tablica Ogłoszeń (Sportity) oraz na stronie www.rajdcieszynskabarborka.pl.

13.2. Oficjalny start

Park przedstartowy do startu Honorowego – 15 listopada 2024 r., piątek – godz. 18:20

Start Honorowy – 15 listopada 2024 r., piątek – godz. 19:00

W celu sprawnego przeprowadzenia Startu Honorowego, zorganizowany zostanie park przedstartowy dla wszystkich załóg biorących udział w imprezie. Każda załoga musi wstawić osobiście samochód do parku przedstartowego, **najpóźniej 40 minut** przed wyznaczonym czasem wyjazdu na start Honorowy. Harmonogram czasu wjazdu na start Honorowy będzie opublikowany w dniu 15 listopada 2024 r. – piątek, godz. 19:00 na stronie: www.rajdcieszynskabarborka.pl. oraz na wirtualnej tablicy ogłoszeń w aplikacji Sportity.

Kara za inny niż wyznaczony czas wjazdu samochodu (spóźniony) w punkcie kontrolnym do parku przedstartowego, wynosić będzie 100 złotych.

13.2.1 Oficjalny Przejazd pokazowy „Parada”

Każdy uczestnik po oficjalnej ceremonii startu jest obowiązany do wzięcia udziału i przejazdu samochodem rajdowym wyznaczoną przez organizatora trasą zgodnie z książką drogową oraz do słuchania poleceń sędziów

13.2.2 Start Super KJS – 16 listopada 2024 r., sobota – godz. 8:50 (PKC-0)

13.3. Uczestnik startujący w imprezie ma prawo do jednorazowego przejechania każdej próby sportowej w sekcji.

13.4. Kierownik próby jest jedynym przedstawicielem organizatora przed uczestnikiem uprawnionym do podejmowania niezbędnych decyzji.

13.5. Wymiana kart drogowych w czasie Imprezy

Wręczenie kart drogowych podczas Super KJS:

16.11.2024 r. - sobota

sekcja I	16 listopada 2024 r.	PKC - 0
zwrot kart po sekcji	16 listopada 2024 r.	PKC – 2B
sekcja II	16 listopada 2024 r.	PKC – 2B
zwrot kart po sekcji	16 listopada 2024 r.	PKC – 4B
sekcja III	16 listopada 2024 r.	PKC – 4B
zwrot kart po sekcji III	16 listopada 2024 r.	PKC – 6C



13.6. Tankowanie

13.6.1 Tankowanie może odbywać się tylko w strefach tankowania wyznaczonych w książce drogowej oraz na wyznaczonej stacji benzynowej (bezpośrednio z dystrybutora) oznaczonej w książce drogowej.

Podczas tankowania dopuszcza się obecność w strefie tankowania maksymalnie 2 osób na każdą załogę. Odpowiedzialność wynikająca z czynności tankowania ciąży wyłącznie na uczestniku.

13.6.2. Procedura i bezpieczeństwo

Czynności związane z tankowaniem należy wykonywać spełniając wymagania art. 61 Regulaminu Sportowego Rajdów Regionalnych FIA, w szczególności:

- Aby uzyskać dostęp do strefy tankowania, cały personel zaangażowany w operację tankowania musi nosić ubrania, które zapewniają odpowiednią ochronę przed ogniem i składają się minimum z: długich spodni, bluzy z długimi rękawami, pełnych butów, rękawic i balaklawy.
- Wymaga się, aby załoga znajdowała się poza samochodem w czasie tankowania.

14. PROCEDURA STARTU

14.1. Na starcie próby sprawnościowej znajdować się będzie elektroniczne urządzenie startowe wyposażone w dwucyfrowy wyświetlacz oraz dwa zielone światła. Będzie ono połączone z fotokomórką, której zadaniem będzie wykrywanie ewentualnych falstartów. Fotokomórka zostanie usytuowana w odległości 50cm za linią startu. Wyświetlacz urządzenia startowego będzie usytuowany tak, by był dobrze widoczny dla załogi w samochodzie stojącym na linii startu. Samochód z załogą ustawia się na linii startu, a urządzenie startowe w trybie ciągłym odlicza i wskazuje sekundy pozostałe do momentu zapalenia się zielonego światła. Wyświetlacz wskazuje kolejno: 30, 15, 10, 5, 4, 3, 2, 1, zielone światła. Czas świecenia się zielonego światła wynosi 20 sekund.

Na starcie **Prologu** oraz próby **2/4/6 Zbigniewa Cieślara** znajdować się będzie sygnalizator wyposażony w światła czerwone i zielone. Sędzia startu/chronometrażysta pokaże tablicę z numerem 10, na około 10 sekund przed planowanym pojawieniem się zielonego światła. W przypadku braku możliwości zapalenia zielonego światła w planowanym czasie sędzia pokaże tablicę z napisem „STOP”, a następnie ponownie pokaże tablicę z numerem 10, na około 10 sekund przed planowanym pojawieniem się zielonego światła. Zapalenie się zielonego światła oznaczać będzie start do odcinka specjalnego. Czas świecenia się zielonego światła wynosi 5 sekund. W tym czasie załoga powinna wystartować. Przecięcie linii wyznaczonej przez fotokomórkę oznacza rozpoczęcie pomiaru czasu na trasie OS. Wjazd na trasę odcinka w momencie palenia się czerwonego światła spowoduje nałożenie kary (zgodnie z art. 48.6 Regulaminu Sportowego FIA).

14.2. Po sygnale startu załoga musi wystartować w ciągu 20 sekund, w przeciwnym razie zostanie zastosowany art. 48.4.3 Regulaminu Sportowego Rajdów Regionalnych FIA.

14.3. Postępowanie w strefie startu do próby sprawnościowej zgodnie z postanowieniami załącznika 3a regulaminu AIS oraz punktu 18.2 niniejszego Regulaminu.



14.3.1. Natychmiast po zakończeniu czynności kontrolnych w PKC załoga zobowiązana jest przejechać w rejon startu do próby PS i jak najszybciej wręczyć kartę drogową sędziemu startu. Podjeżdżając najbliżej jak to możliwe punktu startu do próby PS, należy zachować prawidłową kolejność pomiędzy poszczególnymi załogami, stosując się do poleceń sędziów.

14.3.2. Uzupełniona karta drogową zostanie zwrócona załodze nie wcześniej niż 60 sekund i nie później niż 30 sekund przed planowanym startem. Warunkiem zwrotu karty drogową jest prawidłowe przygotowanie załogi do startu zgodnie z postanowieniami załącznika 3a regulaminu AIS.

14.3.3 Jeżeli sędzia startu lub sędzia techniczny znajdujący się na miejscu uzna załogę za nieprzygotowaną do startu, po poinformowaniu o tym załogi, odmówi zwrotu karty drogową oraz przesunie czas startu zgodnie z art. 48.4 Regulaminu Sportowego Rajdów Regionalnych FIA 2024. Zdarzenie takie zostanie odnotowane w protokole, a jego przebieg opisany przez sędziego w raporcie przesłanym do dyrektora zawodów.

W sytuacji, gdy sędzia stwierdzi natychmiastową poprawę i uzna właściwe przygotowanie załogi, zwróci kartę drogową, gdy czas pozostały do startu umożliwia zachowanie prawidłowej procedury startu (minimum 15 sekund).

15. POMIAR CZASU

15.1. Pomiar czasu na próbach sprawnościowych będzie prowadzony z dokładnością do 1/10 sekundy.

Pomiar czasu – zatrzymanie czasu po przecięciu linii mety lotnej.

15.2. Jeżeli z winy załogi wpisanie czasu nie jest możliwe, będzie nałożona kara przez ZSS.

16. META

16.1. Wjazd na Metę – 16 listopada 2024 r. – sobota, godz. 19:20 – pierwsza załoga

Rynek - Cieszyn 43-400 Cieszyn

GPS: 49° 44.9248' 18° 38.0035'

17. PARK SERWISOWY

17.1. W czasie trwania Super KJS obowiązywać będzie jeden Park Serwisowy

Targowisko Miejskie ul. Bielska 19C, Skoczów

GPS: 49° 48.1682' 18° 47.6331'

Wjazd do parku serwisowego dozwolony jest tylko dla pojazdów uprawnionych, oznaczonych tablicą „Serwis”.

Wjazd w dniu: 14 listopada 2024 r. - piątek, od godz. 12:00 do 22:00

Wjazd w dniu 15 listopada 2024 r. - sobota, od godz. 07:00 do 21:00

Wszystkie samochody zespołu mogą parkować wyłącznie wewnątrz własnej powierzchni serwisowej.



17.2 W Parku Serwisowym uczestnik zobowiązany jest do serwisowania w granicach wyznaczonej powierzchni serwisowej. Kontrola zajmowanej powierzchni przez uczestnika przeprowadzona będzie przez Kierownika Parku Serwisowego. Stwierdzone przypadki zajęcia większej powierzchni serwisowej skutkować będą naliczeniem opłaty za dodatkową powierzchnię w Parku Serwisowym, tj. 40 PLN/m².

17.3. Organizator będzie pobierał kaucję w wysokości 100 PLN, która zostanie zwrócona w biurze rajdu, po stwierdzeniu przez Kierownika Parku Serwisowego, że uczestnik pozostawił miejsce serwisowania w stanie niewymagającym sprzątnięcia przez służby organizatora. Kaucja płatna przy Odbiorze Administracyjnym.

17.4 W parku serwisowym obowiązuje zakaz parkowania lawet. Organizator wyznaczy osobne miejsce dla lawet, będzie ono wskazane na schemacie w książce drogowej.

18. BEZPIECZEŃSTWO

18.1. Wyposażenie bezpieczeństwa osobistego musi być zgodne z Załącznikiem 3a do regulaminu AIS oraz Załącznikiem 6 do niniejszego regulaminu.

18.2. W trakcie przejazdu próby sportowej (PS) załogi muszą mieć zapięte pasy bezpieczeństwa, założone kaski ochronne, włączone światła mijania, zamknięte szyby i szyberdach.

18.3. Każdy samochód uczestniczący w Super KJS musi być wyposażony w czerwony trójkąt odblaskowy, który w przypadku zatrzymania samochodu na trasie próby musi być ustawiony w dobrze widocznym miejscu w odległości co najmniej 50 m od samochodu, w celu ostrzegania kolejnych uczestników. Trójkąt ostrzegawczy musi być wystawiony nawet jeśli zatrzymany samochód znajduje się poza trasą. W każdym samochodzie musi znajdować się również karta formatu A3 ze znakami SOS/OK. Każda załoga która dopuści się naruszenia przepisu może być ukarana na podstawie decyzji ZSS.

19. IDENTYFIKACJA OSÓB OFICJALNYCH

Kierownicy OS	kamizelka czerwona
Kierownicy punktów	kamizelka niebieska
Sędziowie Sportowi	kamizelka pomarańczowa
Kierownicy Zabezpieczenia OS	kamizelka pomarańczowa z napisem
Sędziowie punktu SOS	kamizelka żółta/ łączność
Sędziowie zabezpieczenia trasy	kamizelka pomarańczowa SAFETY
Odp. za kontakty z zawodnikami	kamizelka biała
Sędziowie Techniczni	kamizelka czarna/niebieska
Media	kamizelka zielona/ Media

Główne osoby oficjalne wyróżniać się będą odpowiednimi identyfikatorami imiennymi i poruszać się będą specjalnie oznakowanymi pojazdami.



20. NAGRODY

20.1. Rozdanie nagród

Ceremonia rozdania nagród odbędzie się 15 listopada 2024 r., sobota, godz. 19:20

Rynek - Cieszyn, 43-400 Cieszyn ul. Sportowa 1

GPS: 49° 45.1328' 18° 37.3879'

20.2. Wykaz nagród

Po dwa puchary za zajęcie I, II, i III w poszczególnych klasach.

21. PROTESTY

21.1. Protest musi być złożony na piśmie na ręce Dyrektora Super KJS – 48. Rajd Cieszyńska Barbórka 2024 lub w przypadku jego nieobecności na ręce ZSS.

21.2. Protesty i zażalenia w sprawie wykroczeń regulaminowych mogą być kierowane do Dyrektora wyłącznie na piśmie, w terminie 30 minut od chwili opublikowania wyników prowizorycznych. Protesty dotyczące ostatecznej klasyfikacji i protesty zbiorowe nie będą przyjmowane.

21.3. Do protestu dołączona musi być kaucja, która wynosi 100% wpłaconego wpisowego. Kaucja podlega zwrotowi w przypadku uznania protestu. Protest będzie rozpatrzony przez ZSS.

21.4. Wszelkie odwołania od decyzji ZSS, Super KJS muszą być składane przez uczestnika do OKSS PZM. Od decyzji OKSS przysługuje odwołanie do GKSS przy zachowaniu trybu odwołań zgodnie z MKS.

21.5. Kaucja przy odwołaniu do OKSS wynosi 500,- PLN, natomiast kaucja przy odwołaniu do GKSS wynosi 2500,- PLN.

22. KARY

Kary zgodnie z załącznikiem nr 2 niniejszego regulaminu.

23. POSTANOWIENIA KOŃCOWE

23.1 Organizator zastrzega sobie prawo do właściwej interpretacji niniejszego regulaminu, wydawania instrukcji dodatkowych oraz komunikatów, stanowiących integralną część regulaminu uzupełniającego jak również do całkowitego odwołania Super KJS – 48. Rajd Cieszyńska Barbórka 2024.

Dyrektor
Rafał Borski



48 Rajd Cieszyńska Barbórka 2024

**ZAŁĄCZNIK NR 1 – HARMONOGRAM CZASOWY**

Ceremonia Startu							Wschód słońca: 07:00
							Piątek, 15.11.2024
PKC OS	Lokalizacja	OS długość	Dojazd długość	Odcinek drogowy	Czas przejazdu	Czas 1.załogi	
P1	Ceremonia Startu - Cieszyn Rynek "Parada" Cieszyn					19:00 19:02	
							Zachód słońca: 16:00
Etap 1 (Sekcja 1, 2, 3)							Wschód słońca: 07:01
							Sobota, 16.11.2024
PKC OS	Lokalizacja	OS długość	Dojazd długość	Odcinek drogowy	Czas przejazdu	Czas 1.załogi	
0	Serwis - Wyjazd					08:50	
ST 1	Strefa Tankowania -Skoczów Do następnego Tankowania	(8,19)	(24,15)	(32,34)			
1	Brenna		9,20	9,20	0:17	09:07	
OS-1	Lipowiec 1	4,20				09:10	
2A	Przegrupowanie Skoczów - wjazd		5,40	9,60	0:25	09:35	
2B	Przegrupowanie Skoczów - wyjazd				0:30	10:05	
2	Lipowiec		9,20	13,40	0:32	10:37	
OS-2	"Zbigniewa Cieślara" 1	3,99				10:40	
2A	Przegrupowanie Skoczów - wjazd		5,40	9,39	0:30	11:10	
2B	Przegrupowanie Skoczów - wyjazd				0:30	11:40	
2C	Serwis - wjazd		0,35	0,35	0:30	12:10	
Serwis - Skoczów, Targowisko		(8,19)	(24,15)	(32,34)	0:30		
2D	Serwis - wyjazd					12:40	
ST 2	Strefa Tankowania -Skoczów Do następnego Tankowania	(8,19)	(24,15)	(32,34)			
3	Brenna		9,20	9,20	0:17	12:57	
OS-3	Lipowiec 2	4,20				13:00	
3A	Przegrupowanie - wjazd		5,40	9,60	0:25	13:25	
3B	Przegrupowanie - wyjazd				0:30	13:55	
4	Lipowiec		9,20	13,40	0:32	14:27	
OS-4	"Zbigniewa Cieślara" 2	3,99				14:30	
4A	Przegrupowanie - wjazd		5,40	9,39	0:30	15:00	
4B	Przegrupowanie - wyjazd				0:30	15:30	
4C	Serwis - wjazd		0,35	0,35	0:30	16:00	
Serwis - Skoczów, Targowisko		(8,19)	(24,15)	(32,34)	0:30		
4D	Serwis - wyjazd					16:30	
ST 3	Strefa Tankowania -Skoczów Do następnego Tankowania	(8,19)	(38,63)	(46,82)			
5	Brenna		9,20	9,20	0:17	16:47	
OS-5	"Zbigniewa Cieślara" 3	3,99				16:50	
5A	Przegrupowanie - wjazd		5,40	9,39	0:25	17:15	
5B	Przegrupowanie - wyjazd				0:30	17:45	
6	Lipowiec		9,20	13,19	0:32	18:17	
OS-6	Lipowiec 3	4,20				18:20	
6A	Przegrupowanie - Cieszyn - wjazd		20,00	24,20	0:40	19:00	
6B	Przegrupowanie - Cieszyn - wyjazd				0:20	19:20	
CEREMONIA METY - Rynek Cieszyn			0,20	0,20		19:20	
6C	Park zamknięty - wjazd		0,23	0,23	00:10	19:30	
Etap 1 (Sekcja 1,2,3) Łącznie - 6 OS		24,57	103,33	127,90		19,2%	
							Zachód słońca: 15:59

Sekcja 1

Sekcja 2

Sekcja 3



ZAŁĄCZNIK NR 2 – WYKAZ KAR REGULAMINOWYCH

1. Nieobecność na BK1 lub spóźnienie powyżej 30 minut Niedopuszczenie do startu
2. Samochód nie spełniający wymogów regulaminu Niedopuszczenie do startu
3. Nieobecność na odprawie uczestników Niedopuszczenie do startu
4. Przejazd trasy dojazdowej niezgodny z książką drogową Dyskwalifikacja
5. Brak wpisów w karcie drogowej Dyskwalifikacja
6. Odbycie próby w nie zapiętych pasach i/lub kaskach ochronnych Dyskwalifikacja
7. Niesportowe zachowanie Dyskwalifikacja
8. Za każdą minutę wcześniejszego wjazdu na PKC 1 minuta
9. Za każdą minutę późniejszego wjazdu na PKC 10 sekund
10. Za rozbicie szykany 10 sekund
11. Za przekroczenie linii mety próby obiema osiami 5 sekund
12. Za nieprzepisowy start (falstart) 5 sekund
13. Za cofanie na mecie próby Dyskwalifikacja
14. Za spóźnienie na Start powyżej 15 minut Dyskwalifikacja
15. Za zgubienie (utrata) Karty Drogowej Dyskwalifikacja
16. Nanoszenie własnych poprawek w Kartę Drogową Dyskwalifikacja
17. Za spóźnienie na PKC powyżej 15 minut Dyskwalifikacja
18. Za sumę spóźnień na końcu sekcji lub imprezy powyżej 30 minut Dyskwalifikacja
19. Prowadzenia samochodu przez inną osobę niż zgłoszony kierowca Dyskwalifikacja
20. Za pierwsze przekroczenie przepisów drogowych Kara pieniężna
21. Za drugie przekroczenie przepisów drogowych 5 minut
22. Za trzecie przekroczenie przepisów drogowych Dyskwalifikacja
23. Za nie podstawienie samochodu lub spóźnienie powyżej 5 minut na końcowe badanie kontrolne Dyskwalifikacja



48 Rajd Cieszyńska Barbórka 2024



ZAŁĄCZNIK NR 3 – HARMONOGRAM ZAPOZNANIA Z TRASA

<u>Piątek, 14 listopada 2024</u>		
OS 1/3/6	Lipowiec	8:00 - 11:00
OS 2/4/5	Zbigniewa Cieślara	11:10 - 14:00

ZAŁĄCZNIK NR 4 – ROZMIESZCZENIE REKLAMY DODATKOWEJ I NUMERÓW STARTOWYCH

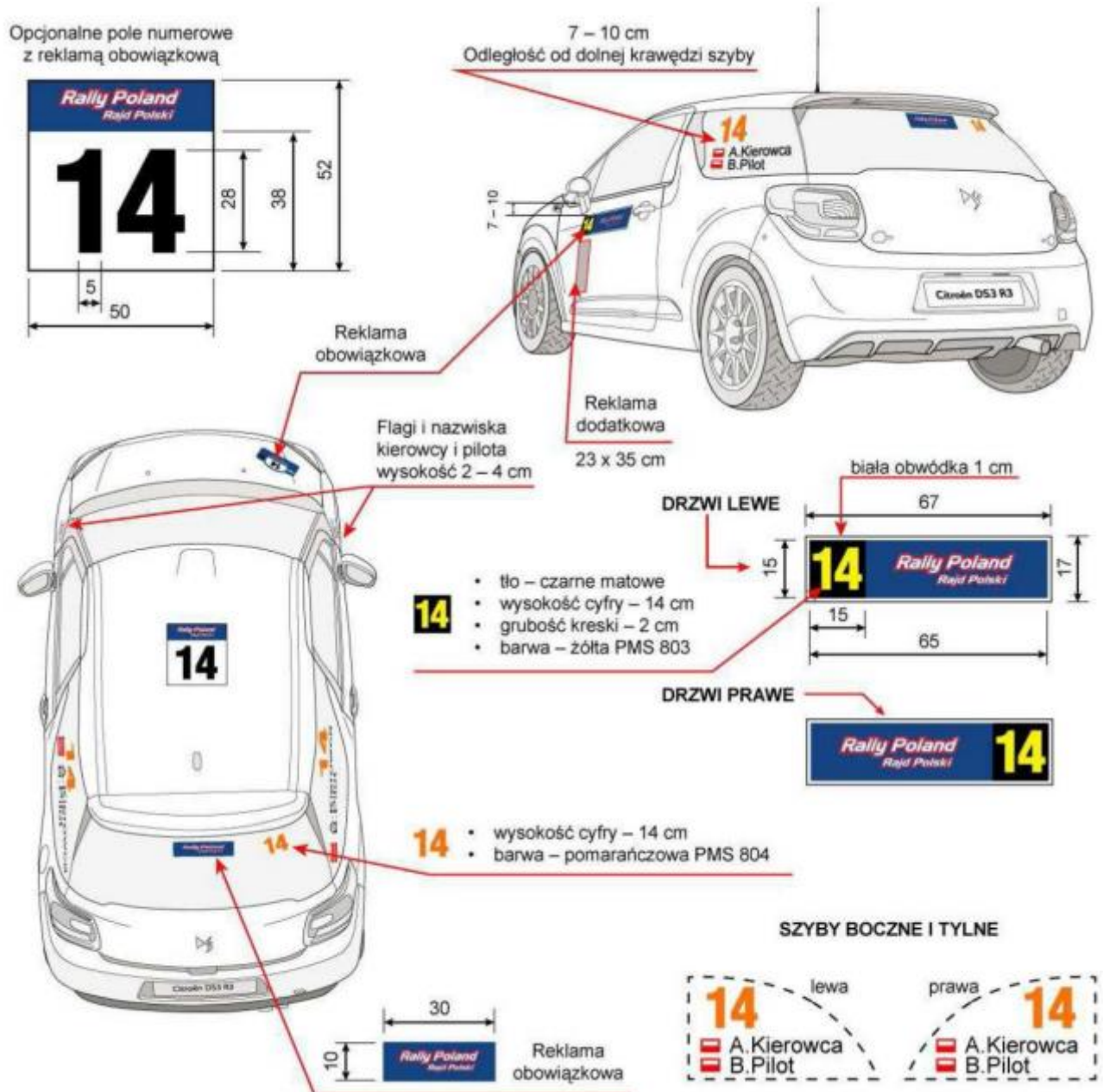



ZAŁĄCZNIK NR 5 – PLAN PRACY ODPOWIEDZIALNEGO ZA KONTAKTY Z ZAWODNIKAMI

Plan pracy odpowiedzialnego za kontakty z zawodnikami

16 listopada 2024 r. (sobota)

Serwis - wyjazd	8:50
Przegrupowania	11:10
Meta Rajdu	19:20
Publikacja Prowizorycznej Klasyfikacji Końcowej, Biuro Rajdu	

Odpowiedzialny za Kontakty z Zawodnikami
Jarosław Skwarek



ZAŁĄCZNIK NR 6 – DODATKOWE DO ZAŁĄCZNIKA 3 I 3A REGULAMINU AIS **WYMAGANIA TECHNICZNE ODNOŚNIE SAMOCHODÓW BIORĄCYCH UDZIAŁ W** **RSPŚL**

1. Dopuszczone samochody

Samochody:

- z instalacjami gazowymi CNG/LPG,
- hybrydowe i elektryczne w których napięcie instalacji elektrycznej wynosi powyżej 30V prądu zmiennego (AC) oraz powyżej 60V prądu stałego (DC),

nie są dopuszczone do udziału w OSPR.

2. Pasy bezpieczeństwa

- Dopuszczone pasy bezpieczeństwa: posiadające aktualną lub wygasła homologację FIA.
- Punkty montażowe pasów bezpieczeństwa: zgodne z art. 253 Zał. J do MKS.

3. Fotele typu kubelkowego

- Dopuszczone fotele: posiadające aktualną lub wygasła homologację FIA, fotele bez homologacji FIA producentów foteli MIRCO i BIMARCO.
- Fotele z konstrukcją rurkową bez homologacji FIA są zabronione.
- Punkty montażowe foteli: oryginalne lub zgodne z art. 253 Zał. J do MKS.

4. Gaśnice i systemy gaśnicze

- Jako minimum obowiązkowe są 2 gaśnice proszkowe o masie min. 2 kg każda. W przypadku innych środków gaśniczych jego minimalne ilości muszą być zgodne z art. 253-7 Zał. J. Zalecany jest montaż systemu gaśniczego zgodnie z art. 253 Zał. J do MKS.

5. Akumulator

Obowiązują poniższe zapisy art. 5.8.3 art. 255 Zał. J 2019 do MKS odnośnie akumulatorów jeżeli nie zostało zachowane rozwiązanie oryginalne, tj.:

Producent i typ akumulatora:

- Producent, pojemność oraz przewody akumulatora/akumulatorów są dowolne. Napięcie nominalne musi być takie samo lub niższe jak oryginalnie w samochodzie seryjnym. Oryginalna liczba akumulatorów musi zostać zachowana.

Lokalizacja akumulatora/akumulatorów:

- Lokalizacja akumulatora/akumulatorów jest dowolna.
- Akumulator musi być typu suchego* jeżeli nie jest zamontowany w komorze silnika. Jeżeli jest zamontowany w kokpicie:

- Akumulator musi być zamontowany za podstawą fotela kierowcy lub pilota.

Zamocowanie akumulatora:

- Każdy akumulator musi być pewnie zamocowany a złącze plus musi być izolowane.
- Jeżeli akumulator został przeniesiony z oryginalnej lokalizacji, musi zostać zamontowany do nadwozia przy użyciu zamontowanej do podłogi śrubami i nakrętkami metalowej podstawy oraz dwóch metalowych taśm z osłoną izolacyjną.
- Do zamocowania metalowych taśm muszą być użyte śruby o rozmiarze przynajmniej M10 i pod każdą z nich płytka wzmacniająca o grubości przynajmniej 3 mm i powierzchni 20 cm² od dołu karoserii.

*Akumulatory AGM są uznane jako spełniające definicję akumulatora typu suchego.

6. Otuliny ochronne klatki bezpieczeństwa

Rekomenduje się zapisy art. 8.3. art. 253 Zał. J 2021 odnośnie otulin ochronnych klatki bezpieczeństwa. Jako minimalne obowiązują poniższe zapisy art. 8.3.5 art. 253 Zał. J 2016:

- W miejscach możliwego kontaktu ciała załogi z klatką bezpieczeństwa należy zastosować niepalną otulinę w celu ochrony.



- W miejscach możliwego kontaktu kasków załogi z klatką bezpieczeństwa otulina musi spełniać wymagania normy FIA 8857-2001, type A (patrz Lista Techniczna nr 23 „Roll Cage Padding Homologated by the FIA”) i muszą być trwale zamontowane do klatki bezpieczeństwa.
- Zastosowanie: Wszystkie kategorie.

7. Nadwozie

7.1. Oryginalne elementy karoserii mogą zostać zastąpione innymi, które:

- są częściami zamiennymi o identycznym kształcie i wykonane z tego samego materiału lub stali,
- występują w homologacji FIA danego samochodu.

Samochody w których elementy karoserii zostały zastąpione kompozytowymi (włókna szklane lub węglowe, Kevlar, etc.), z tworzyw sztucznych lub zostały z nich wycięte wzmocnienia i nie spełniają warunków punktu 2.1 nie zostaną dopuszczone do udziału w OSPR.

7.2. Wzmocnienia dachu nie mogą być modyfikowane ani usuwane.

7.3. Wzmocnienia drzwi mogą być usunięte, tylko pod warunkiem zastosowania niepalnych, kompozytowych paneli drzwiowych o minimalnej specyfikacji jak na rysunku 255-14.

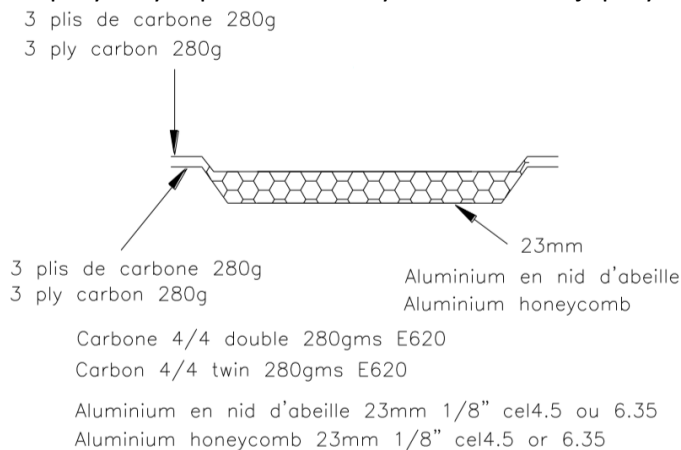

255-14

Jeżeli wzmocnienia drzwi nie zostały usunięte lub zmodyfikowane, oryginalne panele drzwiowe mogą być zastąpione następującymi wykonanymi z:

- arkusza metalu o grubości przynajmniej 0.5 mm,
- włókna węglowego o grubości przynajmniej 1 mm,
- innego solidnego i niepalnego materiału o grubości przynajmniej 2 mm,

Panele te muszą zakrywać cały otwór w drzwiach powstały w wyniku usunięcia oryginalnego panelu.

7.4. Oryginalna szyba przednia musi być wykonana ze szkła klejonego i może być zastąpiona wyłącznie szybą występującą w homologacji FIA danego samochodu.

8. Wyposażenie bezpieczeństwa osobistego

- system FHR jest wymagany dla samochodów o pojemności przeliczeniowej powyżej 2000 cm³ i stanowczo zalecany dla pozostałych samochodów,
- kaski ochronne dla załogi muszą być typu stosowanego w sporcie motorowym. Stanowczo zalecane są kaski ochronne zgodne ze standardem z listy technicznej FIA nr 25. W przypadku stosowania systemu FHR kask musi być zgodny z normą FIA, która dopuszcza użycie tego systemu.